

# COBRA NC 0100-0300 B

Tørtløbende skruevakuumpumper

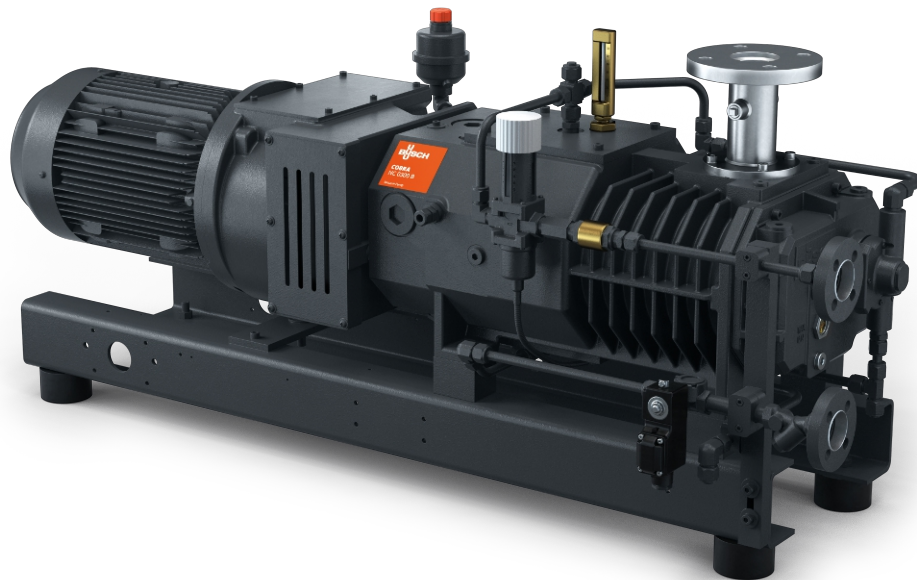

## Høj ydeevne

Avanceret skruedesign, patenterede, selvbalancerende skruer, perfekt inden for kemiske processer, destillering og vakuumsugning

## Effektiv

Lave ejeromkostninger, minimal vedligeholdelse, lange vedligeholdelsesintervaller, driftssikker, effektiv vandkøling

## Fleksibel

Luftkøling, forskellige tætnings- og overfladekonfigurationer samt ATEX certificerede versioner tilgængelige

### Tilbehør

- Rensegassystem
- Forsyning af tætningsgas
- Forsyning af fortyndingsgas
- Forbindelsesadapter til at forbinde ISO eller ASME flanger
- Kontraklapværdi
- Udstødningsgasdæmper
- Luftkøling
- Forskellige tætnings- og overfladekonfigurationer
- ATEX certificerede versioner er tilgængelige

# COBRA NC 0100-0300 B

Tørtløbende skruevakuumpumper



## Måltegning

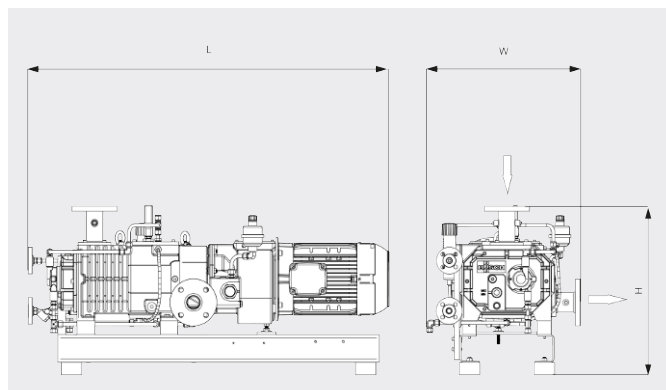

## Pumpehastighed

Luft ved 20 °C. Tolerance: ± 10 %

— 50 Hz ..... 60 Hz

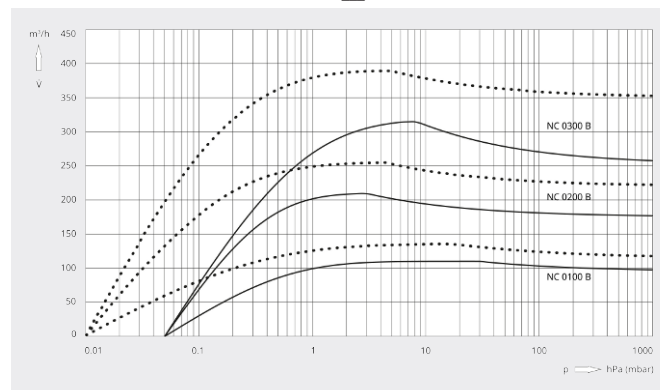

	COBRA NC 0100 B	COBRA NC 0200 B	COBRA NC 0300 B
<b>Pumpehastighed</b>	110 / 130 m <sup>3</sup> /t (50/60 Hz)	220 / 265 m <sup>3</sup> /t (50/60 Hz)	320 / 385 m <sup>3</sup> /t (50/60 Hz)
<b>Sluttryk</b>	≤ 0,05 / ≤ 0,01 hPa (mbar) (50/60 Hz)	≤ 0,05 / ≤ 0,01 hPa (mbar) (50/60 Hz)	≤ 0,05 / ≤ 0,01 hPa (mbar) (50/60 Hz)
<b>Nominal motorklassificering</b>	3,5 / 4,8 kW (50/60 Hz)	6,0 / 7,6 kW (50/60 Hz)	7,5 / 9,5 kW (50/60 Hz)
<b>Nominal motorhastighed</b>	3000 / 3600 min <sup>-1</sup> (50/60 Hz)	3000 / 3600 min <sup>-1</sup> (50/60 Hz)	3000 / 3600 min <sup>-1</sup> (50/60 Hz)
<b>Støjniveau (ISO 2151)</b>	≤ 70 / ≤ 74 dB(A) (50/60 Hz)	≤ 71 / ≤ 76 dB(A) (50/60 Hz)	≤ 72 / ≤ 77 dB(A) (50/60 Hz)
<b>Cirkavægt</b>	300 kg	350 kg	400 kg
<b>Mål (L x W x H)</b>	957 x 520 x 914 mm	1207 x 520x 914 mm	1279 x 520 x 914 mm
<b>Gasindsugning / udløb</b>	DN 40 PN 16 / DN 40 PN 16	DN 50 PN 16 / DN 50 PN 16	DN 50 PN 16 / DN 50 PN 16

## VIL DU VIDE MERE?

Kontakt os direkte!  
info@busch.dk eller +45 (0)87 88 07 77



KONTAKT FORM



RING NU